



**WALRUS**  
大井泵浦

# WQ\_B 系列

## 電子穩壓加壓泵浦

水冷式



注入創新 湧出美好  
Better Life Through Innovation

# WQ\_B 系列 電子穩壓加壓泵浦

60 Hz

馬力：0.18 - 0.75 kW

揚程：Up to 45 M

水量：Up to 135 L/min

出口徑：¾" - 1"

入口徑：¾" - 1"



營造



農林漁牧



製造



電力及新能源



娛樂及  
休閒服務



住宿及餐飲



批發零售



水供應及  
汙染整治



其他服務

## 產品說明

- 電子穩壓設計：整合了泵浦、馬達、壓力桶及電子控制器的穩壓供水系統。
- 接液部位採用不生銹材質，確保飲用水衛生。
- 葉輪採用 304 不鏽鋼多段離心式設計，強度高、能效佳、運轉時安靜低噪音。
- 馬達裝設有溫度過載保護裝置。
- 無水雙重保護：泵浦內置溫度保護開關，當無水空轉造成水機內水溫高於 55°C 時，泵浦自動停止運轉；另搭載程式控制無水運轉保護，無水時自動停機。
- 具延遲 6 秒緩停機：此功能可避免用水時因水量太小造成泵浦啟動停止頻繁的問題。

## 使用條件

- 環境溫度：Max. +40°C
- 液體溫度：+4°C ~ +40°C
- 相對溼度：Max. 85%(RH)
- 工作壓力：Max. 8.5 kg/cm<sup>2</sup>
- 入口壓力：須小於壓力開關啟動值。

## 適用範圍

一般住家不含雜質之清水加壓、輸送，一般應用如：

- 公寓、住宅給水
- 灑水系統
- 自動增壓系統
- 飲水系統
- 抽水系統

## 安裝尺寸

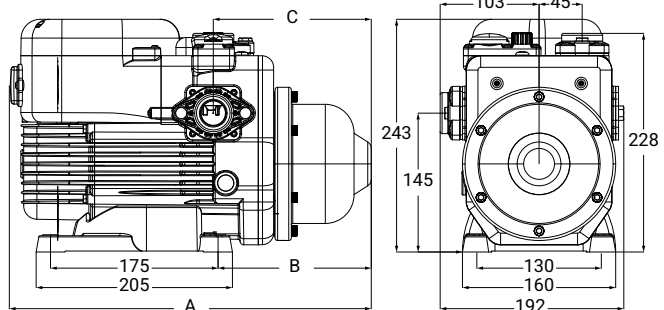

型式	頻率 Hz	A mm	B mm	C mm
WQ200B	60	378	160	165
WQ400B	60			
WQ800B	60	404	167	172
WQ800HB	60			

## 特性曲線

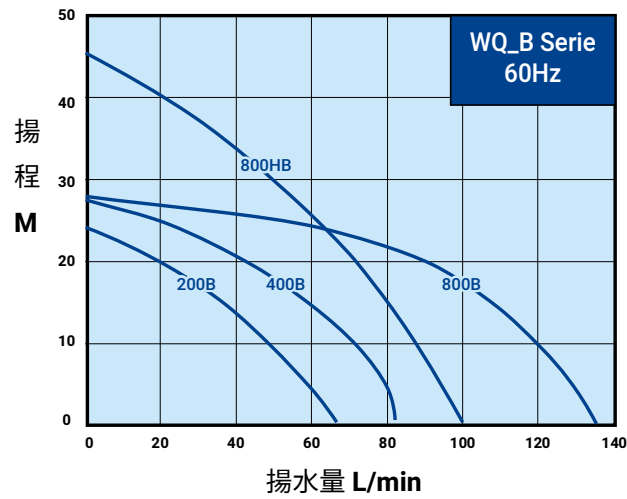

## WQ\_B 系列 60Hz

型式	馬力 kW	頻率 Hz	相數 Ø	電壓 V	電流 A	入口徑 in.	出口徑 in.	啟動壓力 kg/cm <sup>2</sup>	最大揚程 m	最大水量 L/min	重量 kg	
WQ200B	0.18	60	1	110 / 220	4.0 / 2.0	¾"	¾"	1.6	23	63	8.4	36
WQ400B	0.37	60	1	110 / 220	6.0 / 3.0	1"	1"	1.8	27	82	9.7	36
WQ800B	0.75	60	1	110 / 220	10.0 / 5.0	1"	1"	2.0	28	135	10.6	36
WQ800HB	0.75	60	1	110 / 220	10.0 / 5.0	1"	1"	2.5	45	100	10.6	36



**WALRUS**  
大井泵浦

## 總公司

地址：新北市三芝區後厝里大片頭 83-14 號

電話：+886-2-2636-1123

傳真：+886-2-2636-4660

信箱：walrus.pump@walrus.com.tw

營業時間：週一 ~ 週五 8:00~17:00

## 服務據點

### 北區服務據點

地址：新北市三重區中興北街 164 號

電話：+886-2-2995-1616

傳真：+886-2-2995-3535

營業時間：週一 ~ 週五 8:00~17:00

### 中區服務據點

地址：台中市大雅區四德里龍善三街 2 號

電話：+886-4-2560-9111

傳真：+886-4-2560-9222

營業時間：週一 ~ 週五 8:00~17:00

### 南區服務據點

地址：高雄市路竹區竹滬里華光路 2 巷 2 之 1 號

電話：+886-7-6983-666

傳真：+886-7-6983-888

營業時間：週一 ~ 週五 8:00~17:00



型錄僅供參考，若有任何修改，恕不另行通知。 WQ\_B-TW001d-202410

